

DEVENEZ PARTENAIRE du Cercle Pasteur Montargis Gymnastique



Nous avons
besoin de
votre
soutien



CONTACTEZ-NOUS :
Cercle Pasteur Montargis Gymnastique
Gymnase Neveux
5 Boulevard Durzy
45200 MONTARGIS

E-mail : infos@cerclepasteur.fr
Site : www.cerclepasteur.fr
fb : <https://fr-fr.facebook.com/Cerclepasteurgymnastique/>

Tel : **02.38.98.79.00**

Dossier partenariat

Les gymnastes de notre association sportive, dont l'histoire et le palmarès sont décrits plus bas, ont A leurs actif **trois titres de Champion de France par équipe en 2018**. Il s'agit d'un triplé historique rare dans le milieu de la gymnastique hexagonale.

Le sacre de l'équipe 1^{ière} composée, entre autres, de gymnastes internationaux, permet au club d'accéder au **TOP 12** (équivalent de la ligue 1 au football) pour la saison 2018/2019.

Depuis 2017, la formule de cette compétition a changé : au lieu d'un évènement unique, 6 rencontres sont organisées au cours de la saison, dont trois à domicile.

Notre formation locale est du meilleur niveau national chez les jeunes et engrangent les titres et podiums nationaux Champion de France en 2018 et vice-champion de France en 2019.

Ce niveau de compétition implique un budget de fonctionnement à hauteur de 50.000 €.

Nous avons donc besoin d'aide et de soutien

Devenir partenaire du club c'est bénéficier de la diffusion de votre logo ou marque au gymnase lors des manifestations et dans des compétitions comme le championnat de la Fédération Française de Gymnastique qui a réussi en 2017 à réunir plus de 20 000 spectateurs dans le stade de l'AccorHotel Arena. De plus, la gymnastique artistique fait partie, avec l'athlétisme et les sports aquatiques, des sports les plus suivis et médiatisés des Jeux Olympiques prenant 20% du temps d'antenne pour lui. Grâce à un panneau sponsor mais aussi à votre logo sur notre site, les réseaux sociaux (page facebook), les tenues et être mentionné dans les articles de presse vous pourriez profiter d'une certaine visibilité et toucher un nouveau public... En plus soutenir les valeurs véhiculées par la gymnastique comme *l'engagement, le dépassement de soi, la solidarité*.

Nos gymnastes, des plus jeunes aux plus aguerris, donnent le meilleur d'eux-mêmes au quotidien (10 à 15h d'entraînement par semaine à partir de 8 ans). Le club a pour perspective de poursuivre son ascension en permettant à ses plus jeunes recrues d'accéder à l'élite de la gymnastique masculine en finançant des formations en CREPS (centre régional d'entraînement).

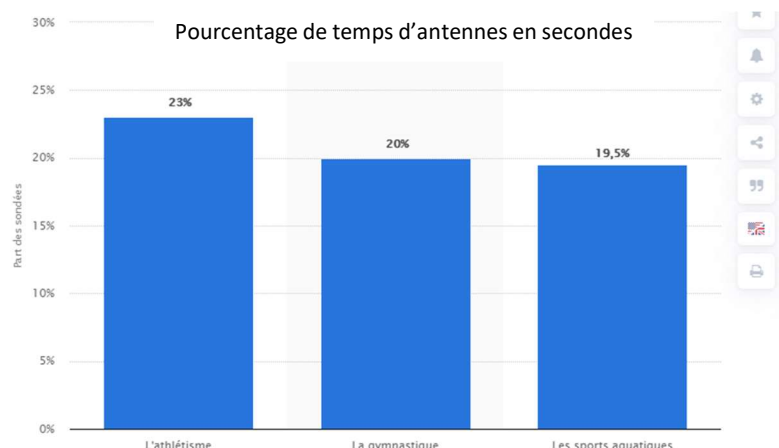

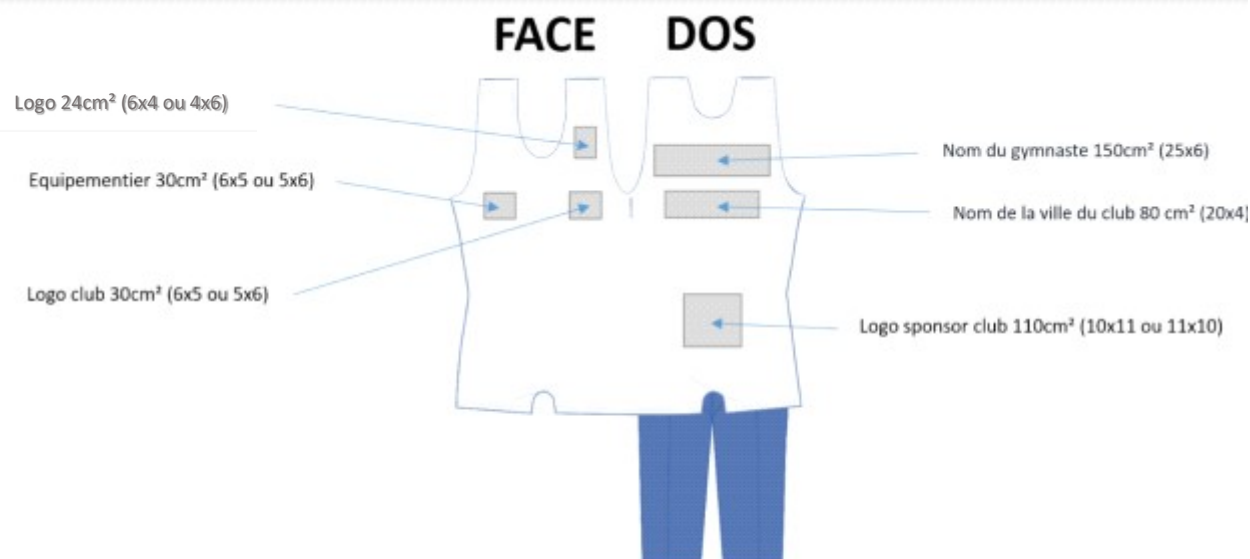

Possibilité d'inverser le coté des logos en fonction de l'emplacement du logo de l'équipementier.

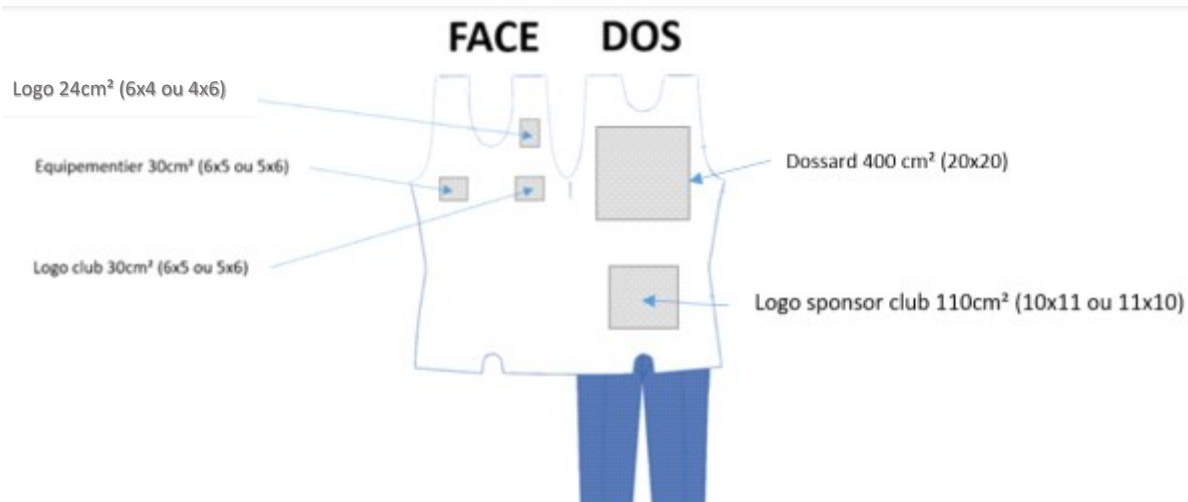

Possibilité d'inverser le coté des logos en fonction de l'emplacement du logo de l'équipementier.

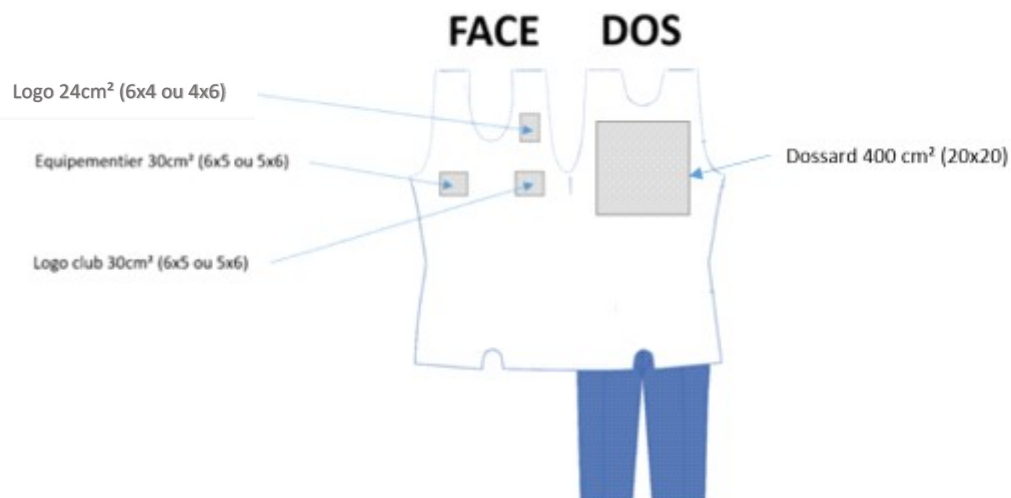

Possibilité d'inverser le coté des logos en fonction de l'emplacement du logo de l'équipementier.

Emplacement :

- À l'extérieur de la surface de compétition, sur le cadre de sécurité, une publicité par côté, centrée : 180x20cm.

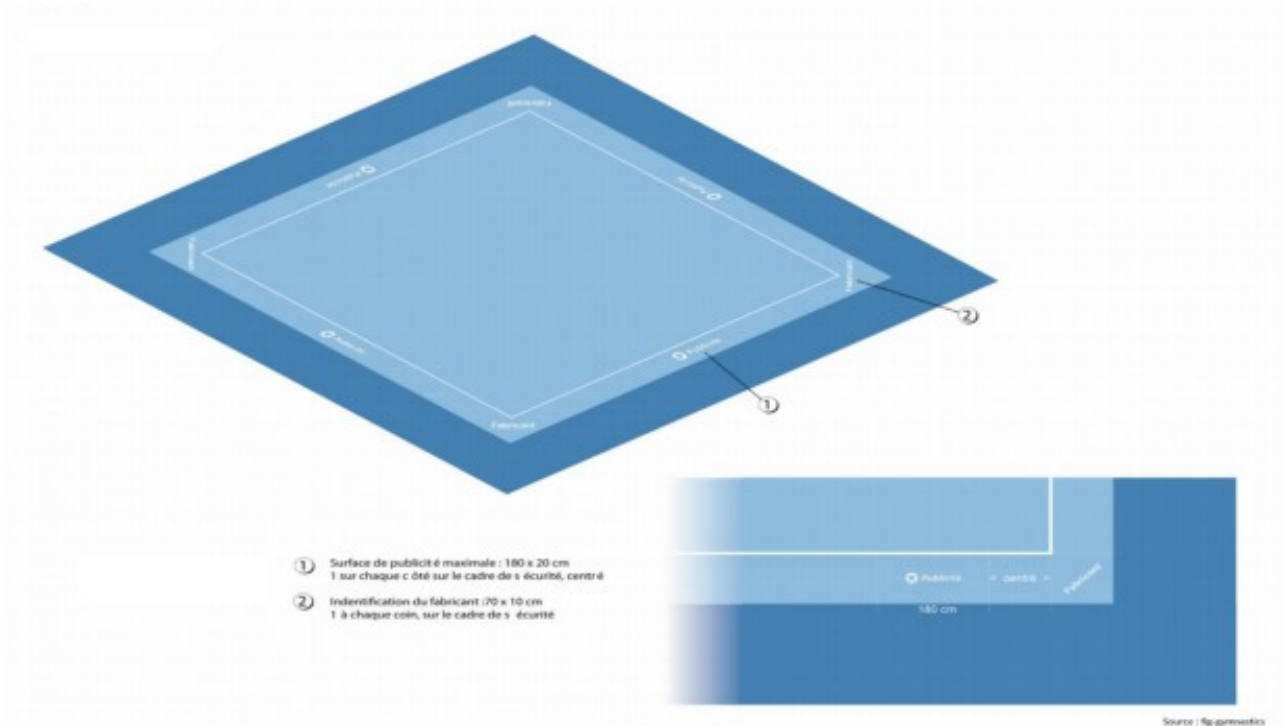

Emplacements :

- Les deux faces du corps du cheval : centrée, distance par rapport au bord inférieur 6 cm : 80x10cm.
- Les pieds : centrés, sur chacun des pieds : 30x6 cm.

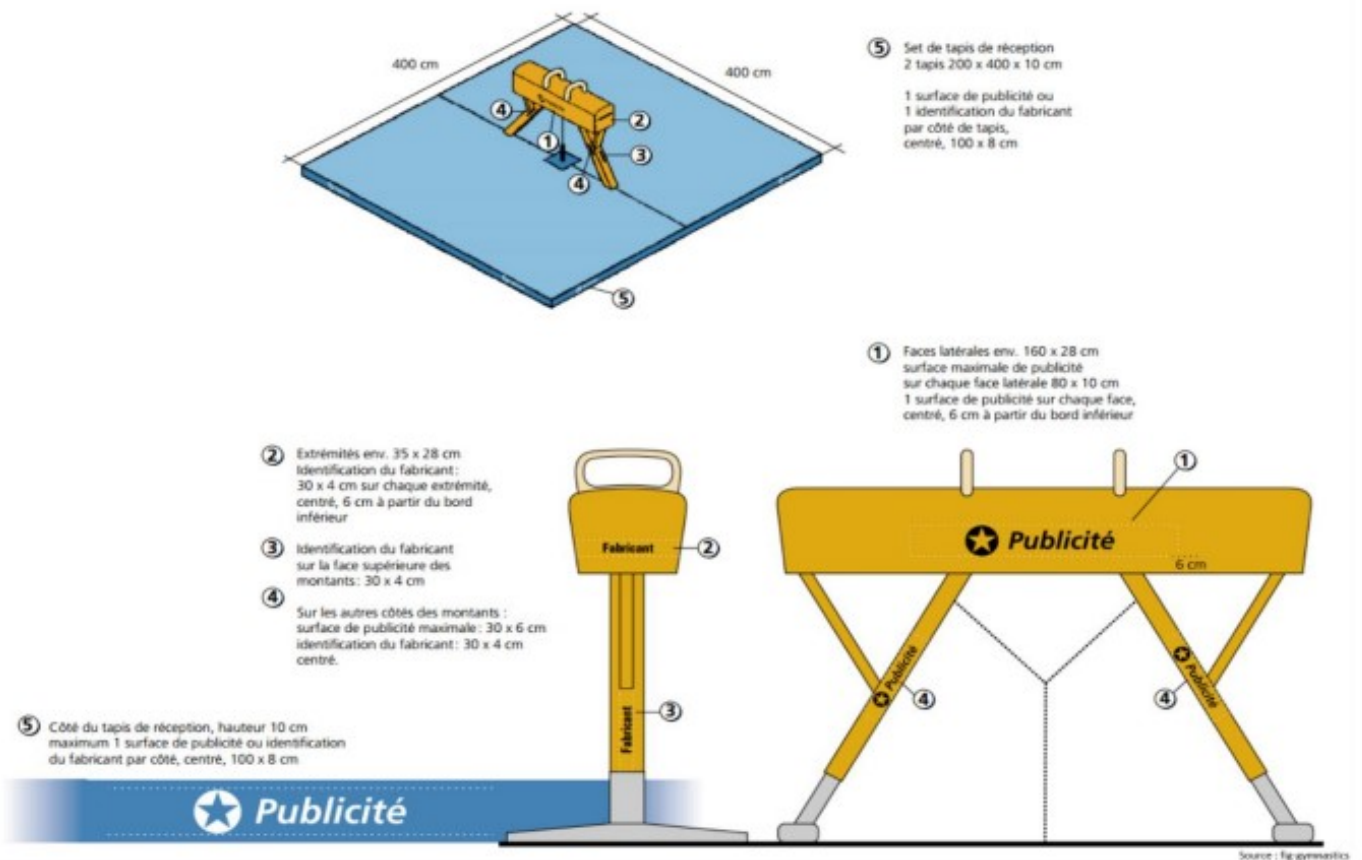

Emplacements :

- Les bretelles : à une distance de 10 cm au-dessus des anneaux : 25x3,5 cm.
- Les deux montants, à 40 cm au-dessous de l'angle inférieur du portique (à la hauteur des anneaux) : 40x6cm.

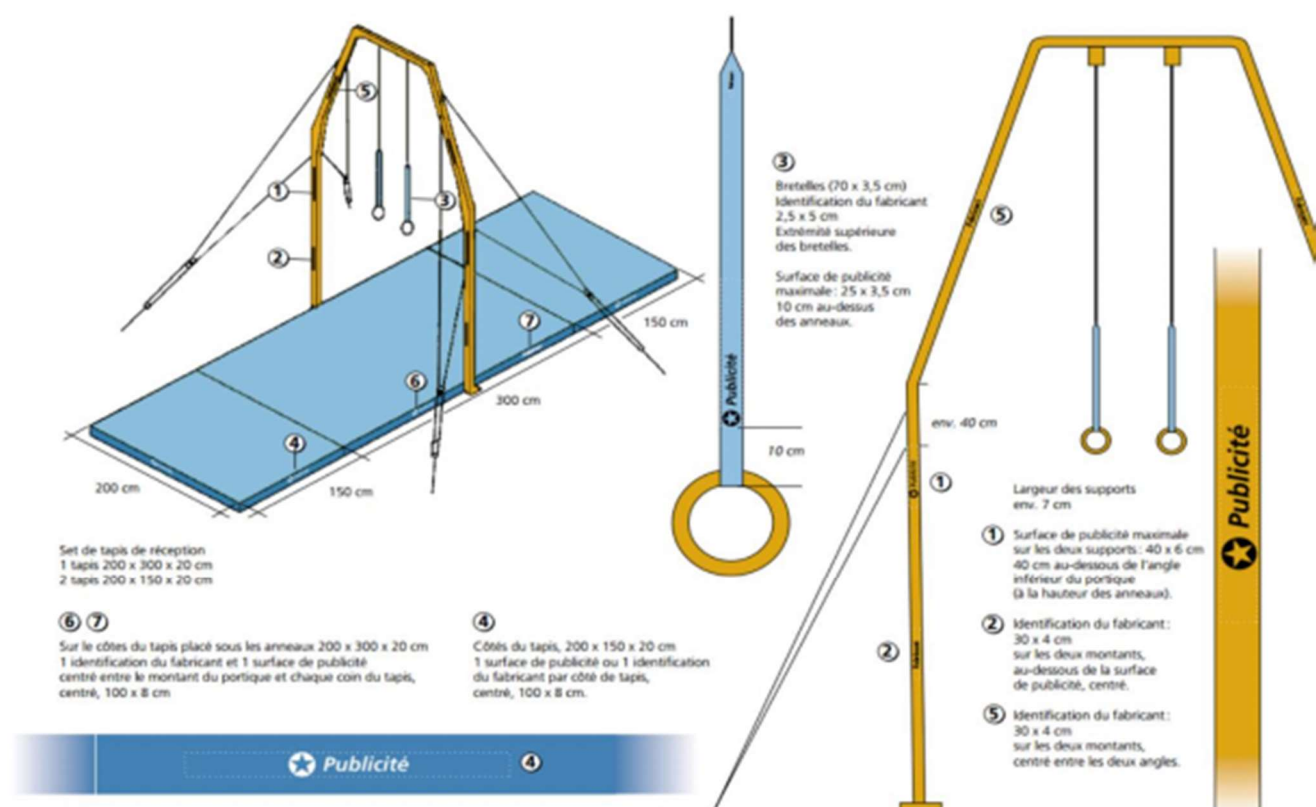

Emplacements :

- Les flancs des deux longs côtés : 80x8cm.
- La face arrière (côté réception) : 30x6cm.

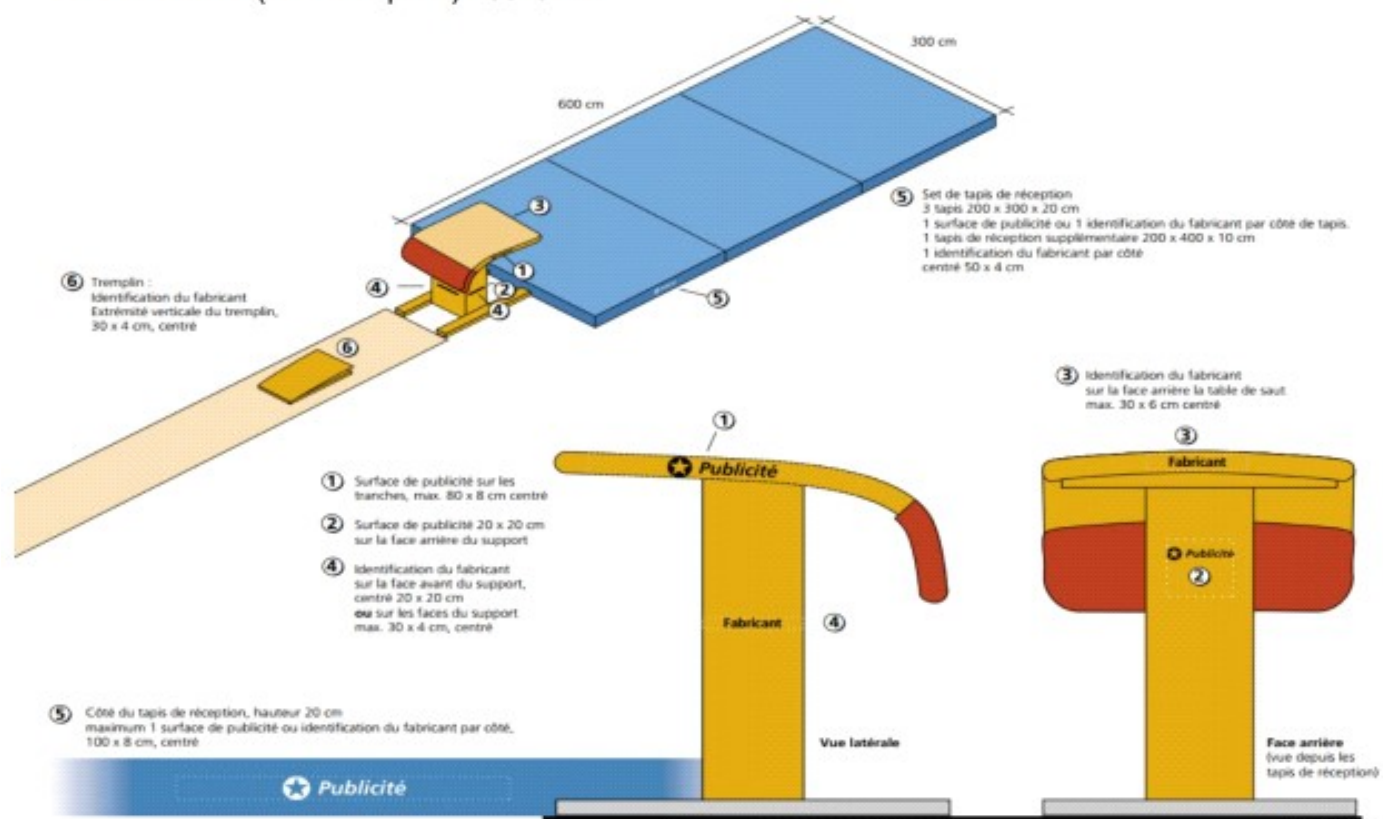

Emplacement :

- Les deux montants, à 10 cm au-dessous des points de réglage des barres, à l'extérieur : 30x6cm

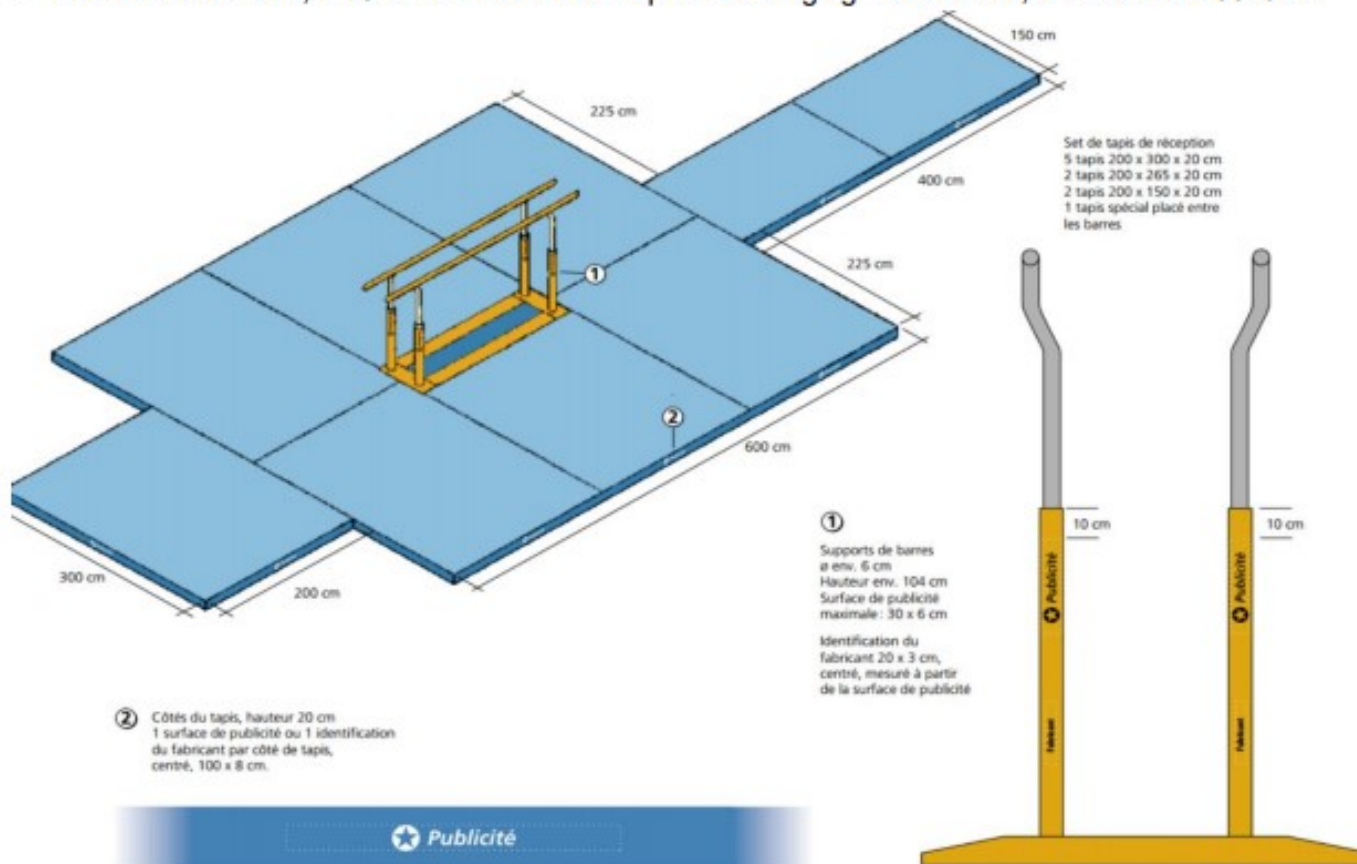

Emplacement :

- Les deux montants, à une distance de 60 cm au-dessous du système de fixation de la barre, à l'extérieur : 30x6cm

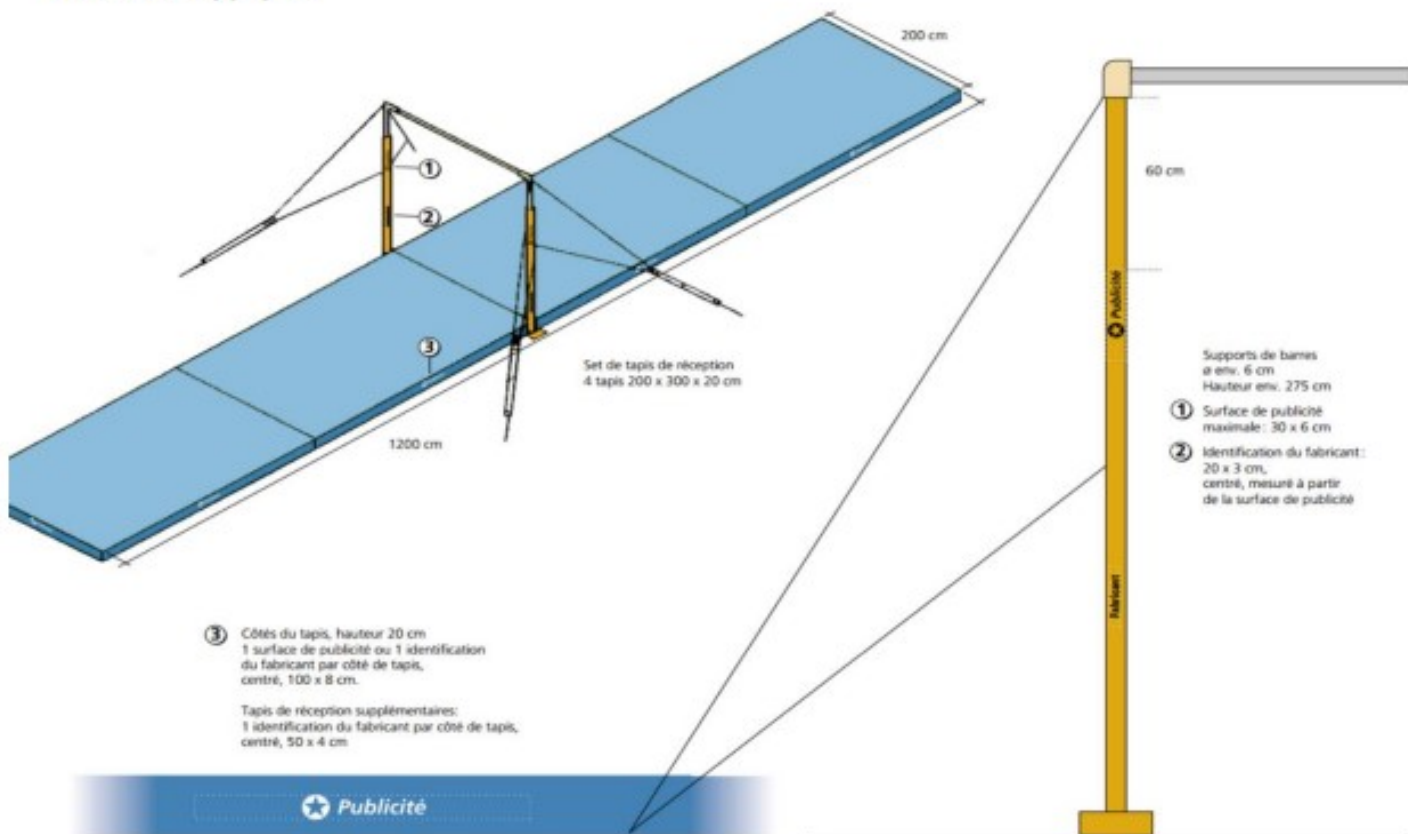

Emplacement :

- Les deux montants, à une distance de 60 cm au-dessous du système de fixation de la barre, à l'extérieur : 30x6cm

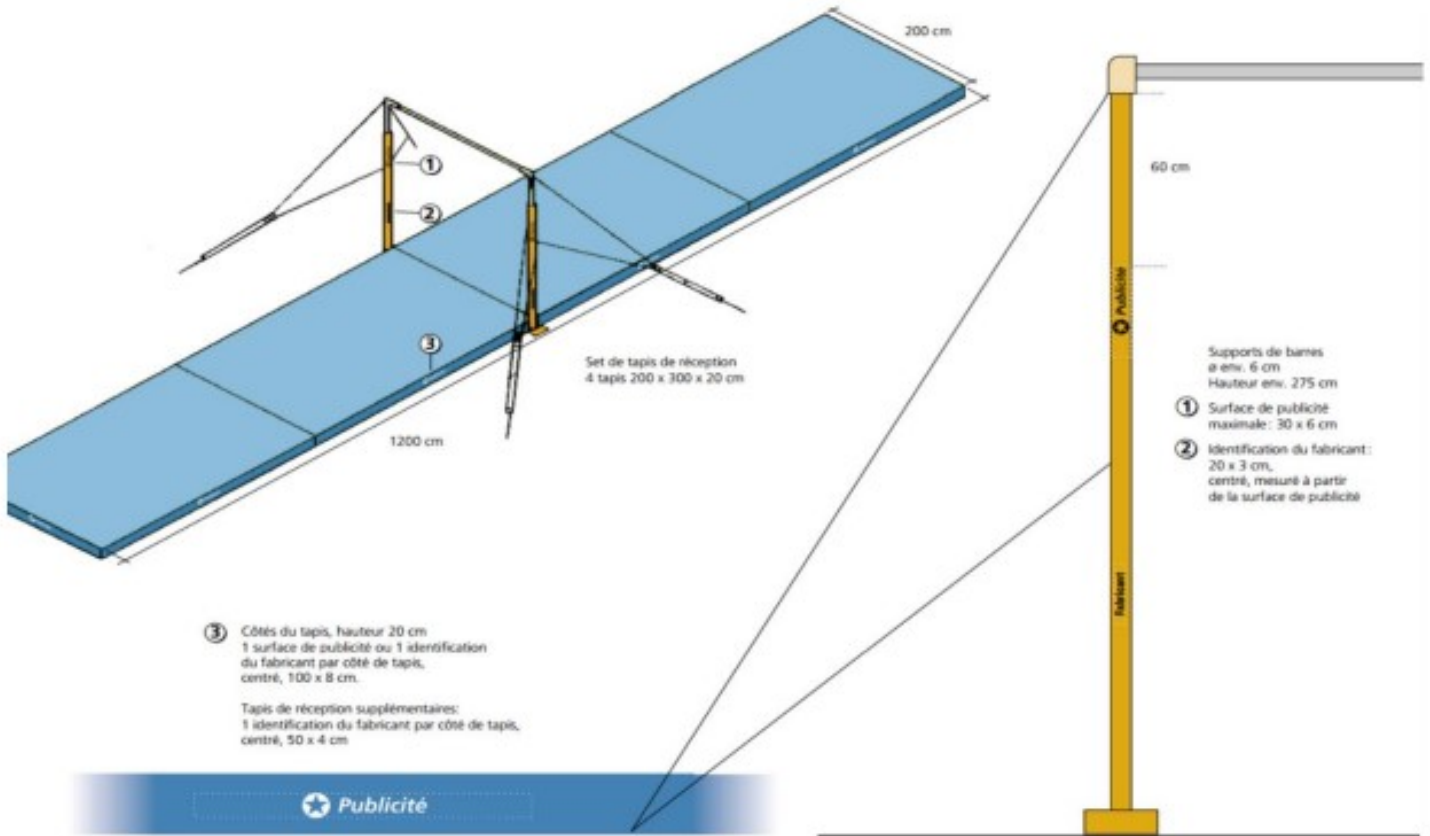

Déductions fiscales

Les dons qu'ils soient de particuliers ou d'entreprises, permettent une réduction d'impôt (sur le revenu ou des sociétés) de **60%** du montant du versement (article 238 bis du code général des impôts).

Soit, pour des versements de :

Montant versé	Déduction fiscale	Montant net
5000 €	3000 €	2000 €
4000 €	2400 €	1600 €
3000 €	1800 €	1200 €
2000 €	1200 €	800 €
1000 €	600 €	400 €
900 €	540 €	360 €
800 €	480 €	320 €
700 €	420 €	280 €
600 €	360 €	240 €
500 €	300 €	200 €

Aidez-nous à maintenir cette dynamique et permettez au club de renouer avec le plus haut niveau.

N'hésitez plus, contactez-nous :

BENOIT HEINRICH: 06.23.67.60.13

Nous nous tenons à votre disposition pour toute demande de partenariat !



Sportivement,

L'équipe du CPM Gym

ARTUR DAVTYAN LICENCIE DU CERCLE PASTEUR MEDAILLE DE BRONZE AUX JO DE TOKYO 2020

Sports LOIR

Un licencié du Cercle Pasteur médaillé de bronze aux JO de Tokyo



Arthur Davtyan, membre de l'équipe nationale du Cercle Pasteur de gymnastique, a décroché la médaille de bronze au saut de cheval (photo d'archives) ce lundi à Tokyo. Le gymnaste arménien est passé tout près du titre olympique puisque les trois premiers se tiennent en 50 centièmes de point, 14,733 contre 14,783 pour les deux premiers départagés à la pénalité la plus haute. Arthur Davtyan, qui aura 29 ans cette semaine, fait partie des trois étrangers licenciés à Pasteur, qui viennent en France pour disputer le championnat national des clubs. Il est licencié au Cercle Pasteur de Montargis depuis huit ans. Sa performance à Tokyo n'est pas une surprise puisqu'il a déjà remporté plusieurs manches de coupe du monde et a décroché la médaille d'or aux championnats d'Europe 2019. Une performance saluée bien sûr par Benoît Heinrich, l'entraîneur du club montargois.



Annie Photographies



Focus sur nos champions de France 2018



Champions de France 2018 Nat A1



Champions de France 2018 Nat B



Champions de France 2018 10/13 ans Nat A



ARTUR DAVTYAN

A participé aux JO de Londres en 2012, puis RIO en 2016. 15^{ème} gymnaste mondial



MARIOS GEORGIU

A participé aux JO de RIO en 2016
16^{ème} gymnaste mondial

GYMNASTIQUE

**Triplé
historique
pour le Cercle
Pasteur**



Après les titres de champion de France des deux équipes seniors, huit jours auparavant, l'équipe 10/13 ans remporte la finale nationale A.

PAGE 46

Le Cercle Pasteur Montargis Gymnastique en quelques mots ...

- Association loi 1901 créée en 1895 (Et oui !), est présidée actuellement par Dominique Renckert. Elle connaît un véritable essor lorsque Marcel HEINRICH, ancien gymnaste, en prend la présidence (de 1952 à 2012) et en fait l'un des clubs les plus dynamiques de l'agglomération en termes de résultats et d'adhérents (700 en 2008).
- Le Cercle Pasteur propose de nombreuses activités, ouvertes à tous les âges et mixte : babogym, gym loisir, acro tramp, école de gym mais également une salle de forme ouverte 7/7 avec cours fitness, musculation, cardio, biking, Crossfit ...
- Une formation gymnique de qualité est assurée par un partenariat avec le collège du Grand Clos et l'école Pasteur pour les jeunes gymnastes (dérogations et classes à horaires aménagés)
- Un encadrement qualifié : 1 responsable technique et entraîneur salarié qualifié et expérimenté, 1 entraîneur titulaire d'un DEJEPS et d'éducateurs(trice) d'un BPJEPS, 4 bénévoles formés, des apprentis ... sans lesquels il serait impossible d'atteindre ce niveau de performance !

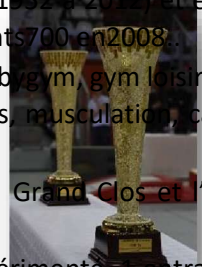

... et quelques chiffres

- 2 titres de vice-champion d'Europe junior aux anneaux en 2010 / 2012 – Stephen MICHOLET (Equipe de France)
- 5 titres de champion de France en individuels,
- 9 titres de champions de France en équipe dont 3 en 2018, 2 titres de ligue 2
- Finaliste de la coupe de France 2014 et 2016
- Deuxième place à la coupe de France 2016 à Oyonnax
- 6 fois finalistes du Top 12 Elite, de 2012 à 2016 et 2019
- + de 200 participations aux championnats de France,
- + de 400 titres de champions Départementaux , Régionaux , Zone (des poussins aux séniors)



Mais au fait ...

... C'est quoi la gymnastique artistique masculine (ou GAM) ?

Ce sport Olympique méconnu, mais ô combien complet, est un mélange de force, de souplesse et d'acrobatie. Mieux : c'est une discipline MINUTIEUSE. Dans sa perfection, elle réunit à la fois des aptitudes physiques individuelles comme la force, la coordination et la souplesse au travers d'exercices parfaitement contrôlés, mais aussi des caractéristiques artistiques telles que créativité, esthétique et expressivité.

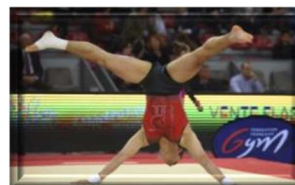

Ce sport s'exprime à travers six agrès : **le sol, les arçons, les anneaux, le saut, les barres parallèles et la barre fixe**, et est en constante évolution. Pour atteindre des performances de haut niveau, il faut démarrer jeune et posséder du matériel et des bâtiments adaptés.

CONVAINCUS ? ALORS REJOIGNEZ L'AVENTURE !